

各 位

岡山県社会人バスケットボール連盟
会 長 長山 桂一

第3回全日本社会人バスケットボール選手権大会 兼 第3回全日本社会人バスケットボール選手権大会中国ブロック予選
岡山県予選会の開催について

このことについて、下記のとおり開催しますので、通知します。

1. 主催 岡山県社会人バスケットボール連盟

2. 日 程 ・ 会 場 ・ 試合時間

◆組み合わせ . . . 別紙

◆男女 8分×4Q ⇒ (30)-8-2-8-(8)-8-2-8

◆男女 準決勝から 10分×4Q ⇒ (30)-10-2-10-(10)-10-2-10

※ハーフタイムのアップはできません。

※試合開始前に30分のアップ時間を設けるため、試合開始時間が変更になる場合がある。

○令和2年11月29日(日) 笠岡市民体育センター A・B コート 日生運動公園体育館 C・D コート

○令和2年12月6日(日) 笠岡市民体育センター E・F コート

○令和2年12月13日(日) 笠岡市民体育センター G・H コート

○令和2年12月20日(日) 倉敷体育館 I・J コート

◆試合時間(新型コロナウイルス感染症対策タイムスケジュール) 【最終日Jコートのタイムスケジュールは隣のIコートと同じ】

コート	A・C・E・G・I	コート	B・D・F・H・《J》	運営委員
8:00	会場設営			7:50 第1試合・ 第2試合の チーム集合
8:30	第1試合チーム 設営終了後アップ開始	8:30	会場設営	
8:45	第2試合チーム 入館(TOのため)	9:00	第1試合チーム 設営終了後アップ開始	
9:00	第1試合開始 (試合後、各チームでベンチを消毒)	9:15	第2試合チーム 入館(TOのため)	
10:20		第2試合チーム 入館	9:30	
10:30	第2試合チーム アップ開始	10:50	第2試合チーム 入館	
11:00	第2試合開始 (試合後、各チームでベンチを消毒)	11:00	第2試合チーム アップ開始	11:50 第3試合・ 第4試合の チーム集合
12:20		第3試合チーム 入館	11:30	
12:30	第3試合チーム アップ開始	12:50	第3試合チーム 入館	
13:00	第3試合開始 (試合後、各チームでベンチを消毒)	13:00	第3試合チーム アップ開始	
14:20		第4試合チーム 入館	13:30	
14:30	第4試合チーム アップ開始	14:50	第4試合チーム 入館	
15:00	第4試合開始	15:00	第4試合チーム アップ開始	
		15:30	第4試合開始	
	試合終了後、各チームでベンチを消毒し、両チームで片付け		試合終了後、各チームでベンチを消毒し、両チームで片付け	

3. 新型コロナウイルス感染症対策について

○大会当日に参加者全員が提出するもの

健康チェックシート...試合の2週間前から記入し、提出が無ければ体育館入館不可。

(風邪等で37.5℃以上の発熱が2日間続いた場合は、医療機関にて新型コロナウイルス感染ではないことの証明を受けることとし、確認できない場合は参加できない。)

○提出は不要だが、チームで備えておくもの コロナ対応チェックシート(チーム責任者用)

その他の詳細については、別紙「大会参加における新型コロナウイルス感染症対策について」を参照。

*岡山県社会人連盟の感染対策責任者： 鬼丸理事長、中尾競技会委員長

4. オフィシャル
各コート第1試合は、**第2試合の各チーム4人**が協力して行うこと。第2試合以降は負けチームで行うこと。
(試合開始10分前には必ずTO席にいること。)
※モップは当該試合チームにて行う。
5. 審判
自チームの割り当てられた帯同審判をよく確認し、責任を持って行うこと。
◎審判についての問い合わせ先
社会人連盟審判委員会 中村 達哉 携 帯 TEL (090)2862-0024
6. 運営委員 (**※別紙マニュアルをよく読むこと**)
◆ **今大会は各チーム毎回、運営委員を行う。**
また、大会日程終了後は、会場施設の美化等を行うこと。
7. 準備・片付け
会場設営(各コート準備)は**第1試合当該チームが、試合開始時間1時間前に会場に集合し、**
協力して行うこと。(2~3人は不可、**コートによって集合時間が異なるので注意すること。)**
8. 本大会の上位1チームは、令和3年1月23、24日に島根県にて開催予定の
「第3回全日本社会人バスケットボール選手権大会中国ブロック予選」へ出場する資格と義務を得る。
9. その他(注意事項)
 - ① **本大会は、2020バスケットボール競技規則に則って行う。**
なお、ユニフォームの規定、アンダーウェア等の着用に関しては、JSB規則のとおりとする。
ただし、ソックスの規定については、柔軟な対応とし、必ずしも規則通りでなくても良いものとする。
 - ② 試合開始時刻に15分以上遅れた場合は、「棄権」とみなす。
 - ③ ベンチは組合せ番号の若いチームがオフィシャル席に向かって右、ユニフォームは白色とする。
なお、両チーム協議の上、審判・大会役員が認めた場合は、ユニフォームの色を変更してもよいものとする。ただし、この場合であってもベンチは変更しない。
 - ④ ベンチ入りは、選手15名以内、スタッフ(監督1名、コーチ1名、アシスタントコーチ1名、
マネージャー1名、トレーナー1名、主務1名)6名の合計21名以内とする。
 - ⑤ ユニフォームは0、00番及び1~99とする。また、色違い、型違いは認めない。
 - ⑥ **チームは、メンバー表(本部指定)を体育館入館後、速やかに大会本部まで提出すること。**
 - ⑦ **棄権のため試合がなくなった場合でも、割り当てられた審判は行うこと。(運営委員は不要)**
 - ⑧ 各会場とも、ゴミは各チームにて責任を持って持ち帰ること。
 - ⑨ 不明な点等については、下記まで連絡すること。

***全国的に新型コロナウイルス感染が更に拡大すれば連盟にて判断し大会を中止する。**

【登録に関すること】 社会人連盟総務委員会 総務委員 藤澤 衛 ※メールのみ
メールアドレス:Fujisawa_basket@yahoo.co.jp

【競技に関すること】
止むを得ず棄権する場合は、**自チームの試合1週間前までに**下記に連絡すること。
◎参加申込書(追加選手)の締め切りは、**11月22日(日)までとする。(11月23日以降の追加は不可)**
社会人連盟競技会委員会 競技会委員長 中尾 祐二
携 帯 TEL 080-5238-2900 (17時~21時)

大会参加における新型コロナウイルス感染症対策について

岡山県社会人バスケットボール連盟

試合前日まで

- ① 自身の試合の2週間前から、毎日検温し、「健康チェックシート」に記入する。
※「健康チェックシート」は一人1枚。
※「健康チェックシート」は 試合当日毎に必要。

チームが準備するもの

- ① マスク、ゴム手袋、体温計（あれば望ましい）
- ② 手指消毒用のアルコール
- ③ 自チームの器具等の消毒用アルコール、紙タオル
- ④ ゴミ袋 ※各チームで生じたゴミは、各チームが責任を持って持ち帰ること。
- ⑤ TO用の筆記用具を持参すること。（赤黒ペン）
※消毒用アルコールについては、大会本部でも用意しますが、設置する場所が限られるため、自己防衛のためにも各チームでご用意ください。

試合当日の流れ

(試合前)

- ① 体育館入口にてスタッフによる検温を受けた後、「健康チェックシート」を提出する。
※提出がない場合は、入場不可。
- ② IDカードを受け取り、役員からの指示があるまで外で待機する。
※再入場の際には提示していただきますので、常時、携帯すること。
※入場の際には、マスク着用の上、手指をアルコール消毒すること。
- ③ 役員の指示により、該当チームのみ入場する。（観客席・試合前の更衣室は基本使用しない。）
(更衣について)
ユニフォーム着用で会場入りすること。
- ④ 試合前のアップ時間（30分）を設けるため、**ハーフタイムのアップは禁止とする。**
- ⑤ 前試合のチームがフロアから退場後に、次のチームは役員の指示に従いフロアに入ること。
(入退場時に出入り口が密にならないように配慮すること。)

(試合中)

- ① 試合前、試合後に相手チーム、審判との握手は行わない。
- ② 円陣はしない。
- ③ 相手チームの倒れた選手に手を貸さない。
- ④ ハイタッチ、抱擁を行わない。
- ⑤ 咳エチケットを守ること。
- ⑥ ボトルを共有しないこと。
- ⑦ タオルを共有しないこと。
- ⑧ コート上でチームメイト、審判と会話する際にもお互いの距離について配慮すること。
- ⑨ **ベンチではマスクを着用し、大きな声での会話や応援を控えること。**
- ⑩ 選手交代前後において、手指のアルコール消毒をすること。
- ⑪ TO時もマスクを着用し、会話を控えること。

(試合後)

- ① チーム感染対策責任者は、ベンチエリアをアルコール消毒すること。
- ② 選手は速やかに、コートを退場すること。
- ③ 試合終了後のミーティングは手短かに済ませること。
(更衣について)
試合後の選手による更衣室のシャワーは使用禁止とする。
試合後は指定された更衣室でチーム毎に更衣をすること。（所要時間20分）

- ④ ごみは必ず、持ち帰ること。

帰宅後の過ごし方

- ① 手洗い、うがいを徹底する。
- ② 次の試合に備えて、「健康チェックシート」を作成する。
- ③ 試合終了後2週間以内にチームの中から感染者が出た場合は、速やかに競技会委員長に報告すること。

大会運営における留意事項

- ① 受付後、チームに消毒セットを貸与しますので、選手の手指消毒、ベンチの消毒、試合後の更衣室の消毒に使用してください。
帰宅前にチーム代表者が責任を持って、本部へ返却してください。
- ② 試合中のベンチメンバーはマスク着用を徹底してください。
(選手交代後は息が整ったら、速やかにマスクを着用すること。)
- ③ 下足は各自でシューズケース(袋)等に入れて管理すること。下駄箱は使用不可。
- ④ 今大会では、撮影(写真、ビデオ)は2階からの無人撮影のみ可とします。
ベンチ後ろ及び着席での撮影も不可とします。(携帯電話による撮影も同様に不可)

運営委員 会場運営実施マニュアル

◆ 今大会は 毎回 各チーム 運営委員を行う。

* 第1・2試合のチーム ⇒ 8時までに会場へ集合する。

運営時間 : 8時～13時まで

* 第3・4試合のチーム ⇒ 12時までに会場へ集合する。

運営時間 : 12時～大会終了まで

<運営にあたって>

- 本大会の会場運営は、チームより選出された運営委員により運営される。**(各チーム1名選出)**
参加者は、大会役員同様に、運営委員の指示に従わなければならない。
- 運営委員としての当日の業務時間は、上記の準備開始時間から最終試合終了後全ての片付け及び清掃が終わるまでの間とする。なお、大会役員の指示があるまで帰らないこと。
- 万一指示に従わないチームがあった場合は、速やかに大会役員に報告すること。
- 不明な点は大会役員の指示を仰ぎ、スムーズな会場運営に努めること。

<運営委員の当日業務及び注意事項>

- 1 **準備開始時間には会場に到着し、大会役員と会場運営の打ち合わせを行う。**
- 2 準備担当チームの受付を行い、試合開始前にコート・ベンチ・TO・本部の設営の指示をする。
- 3 随時参加チームの受付をし、当日の帯同審判とTOの割り当てを案内する。
- 4 チームからメンバー表を受理しスコアシートを作成する。
- 5 スコアシートを各TO席へ配布する。
- 6 試合終了後、スコアシートを審判から受け取り試合結果一覧を作成。
- 7 全試合終了後、コート・ベンチ・TOの片付けを担当チームに指示する。
- 8 会場の清掃及び会場内の確認を実施する。
- 9 試合結果一覧表を、当日の大会役員(会場責任者)へ渡す。
- 10 **上記業務のほか、新型コロナウイルス感染症対策に関する業務に従事する。**

第3回全日本社会人バスケットボール選手権大会
 兼 第3回全日本社会人バスケットボール選手権大会中国ブロック予選岡山県予選会 組合せ

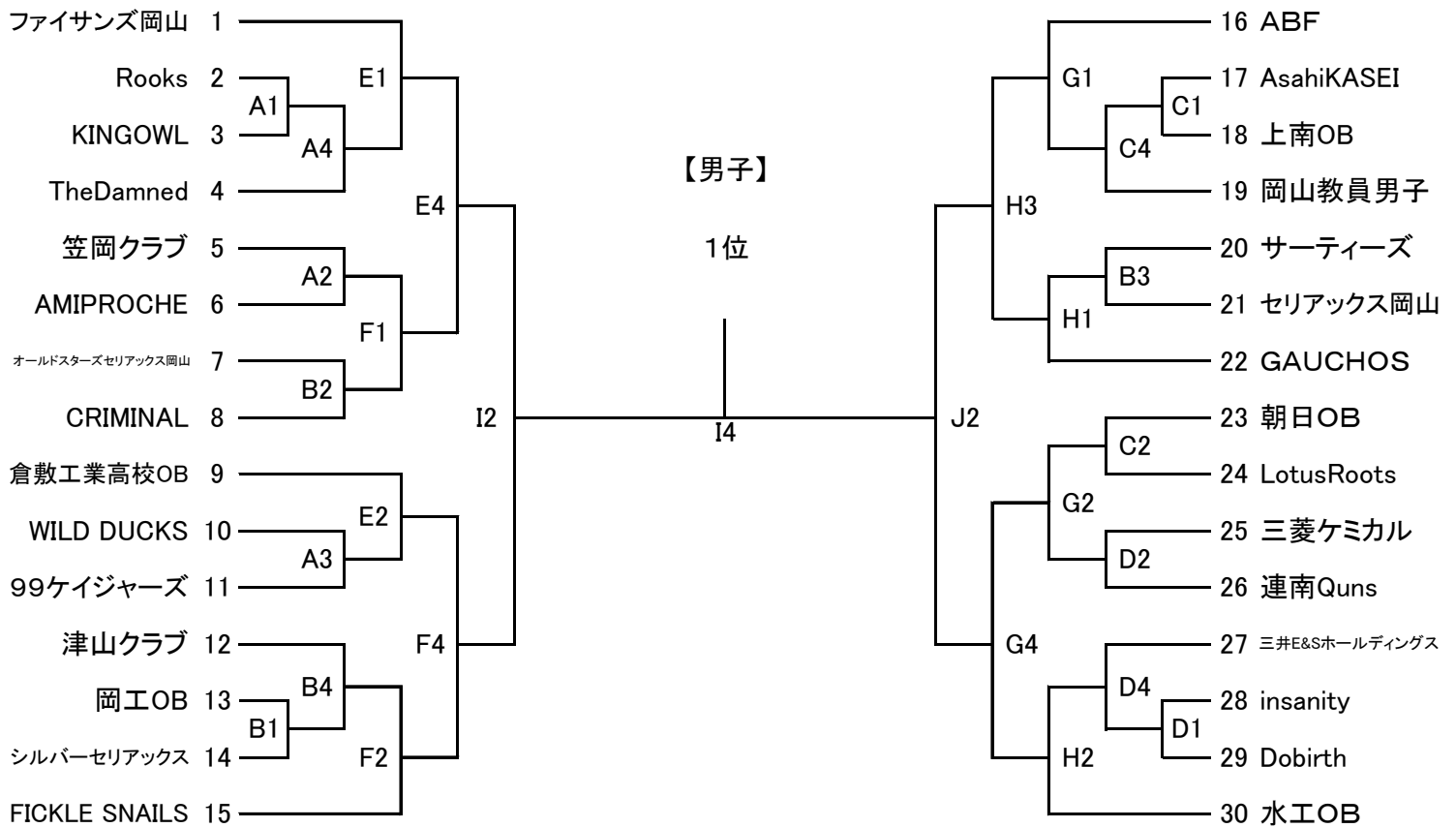

【女子】

1位

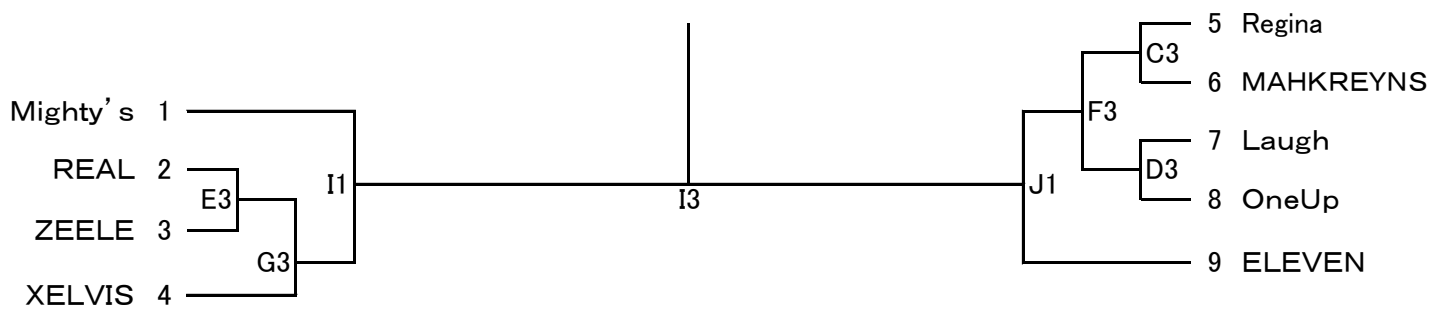

試合結果

大会名
年月日
会場

第3回全日本社会人バスケットボール選手権大会
兼 第3回全日本社会人バスケットボール選手権大会中国ブロック予選岡山県予選会
令和2年11月29日
笠岡市民体育センター

Aコート			Bコート				
1	男子 1回戦 Rooks	VS	KINGOWL	1	男子 1回戦 岡工OB	VS	シルバーセリアックス
	0	-	0		9:30	0	-
2	男子 1回戦 笠岡クラブ	VS	AMIPROCHE	2	男子 1回戦 オールドスターズセリアックス岡山	VS	CRIMINAL
	0	-	0		11:30	0	-
3	男子 1回戦 WILD DUCKS	VS	99ケイジャーズ	3	男子 1回戦 サーティーズ	VS	セリアックス岡山
	0	-	0		13:30	0	-
4	男子 2回戦 A1勝者	VS	TheDamned	4	男子 2回戦 津山クラブ	VS	B1勝者
	0	-	0		15:30	0	-
		VS				VS	
	0	-	0		0	-	0
		VS				VS	
	0	-	0		0	-	0

会場

日生運動公園体育館

Cコート			Dコート				
1	男子 1回戦 AsahiKASEI	VS	上南OB	1	男子 1回戦 insanity	VS	Dobirth
	0	-	0		9:30	0	-
2	男子 1回戦 朝日OB	VS	LotusRoots	2	男子 1回戦 三菱ケミカル	VS	連南Quns
	0	-	0		11:30	0	-
3	女子 1回戦 Regina	VS	MAHKREYNS	3	女子 1回戦 Laugh	VS	OneUp
	20	-	0		13:30	0	-
4	男子 2回戦 C1勝者	VS	岡山教員男子	4	男子 2回戦 三井E&Sホールディングス	VS	D1勝者
	0	-	0		15:30	0	-
		VS				VS	
	0	-	0		0	-	0
		VS				VS	
	0	-	0		0	-	0

大会名
年月日
会場

第3回全日本社会人バスケットボール選手権大会
兼 第3回全日本社会人バスケットボール選手権大会中国ブロック予選岡山県予選会
令和2年12月20日
倉敷体育館

	Iコート				Jコート		
1	女子 準決勝			1	女子 準決勝		
	Mighty's	VS	G3勝者		F3勝者	VS	ELEVEN
9:00	0	-	0	9:00	0	-	0
2	男子 準決勝			2	男子 準決勝		
	E4勝者	VS	F4勝者		H3勝者	VS	G4勝者
11:00	0	-	0	11:00	0	-	0
3	女子 決勝					VS	
	I1勝者	VS	J1勝者		0	-	0
13:00	0	-	0				
4	男子 決勝					VS	
	I2勝者	VS	J2勝者		0	-	0
15:00	0	-	0				
	男子結果				女子結果		
	1位:				1位:		